

Panasonic

Portable Oral Irrigator
Irrigador oral portátil
Irrigateur bucal portable

Model No. EW176

Modelo No. EW176

No. de modèle EW176

Operating Instructions Instrucciones de funcionamiento Mode d'emploi

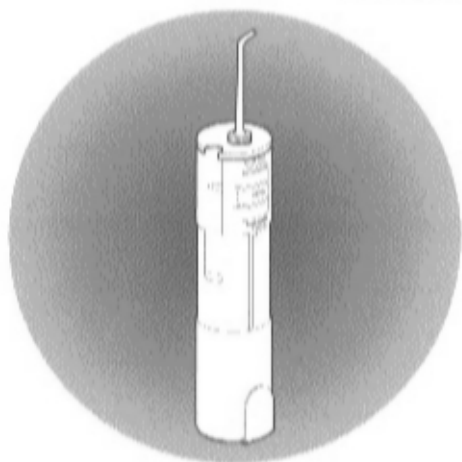

Thank you for purchasing the Panasonic Portable Oral Irrigator EW176.
Muchas gracias por adquirir el irrigador oral portátil Panasonic EW176.
Nous vous remercions d'avoir acheté l'irrigateur bucal portable Panasonic modèle EW176.

Before operating this device, please read these instructions completely.
Antes de usar este dispositivo, lea completamente estas instrucciones.
Avant de l'utiliser, veuillez lire attentivement tout ce mode d'emploi.

INTRODUCTION

Thank you for purchasing the Panasonic Oral Irrigator EW176. With its water jet of 1,600 pulses per minute, the Panasonic Oral Irrigator gently yet thoroughly cleanses your teeth and gums, removing trapped food particles and reducing bacteria that can lead to gingivitis and other periodontal diseases. When used in combination with regular brushing and flossing, the Panasonic Oral Irrigator can help you have healthier teeth and gums.

Before using this device, please read these instructions completely. Keep these instructions for reference.

IMPORTANT SAFETY PRECAUTIONS

1. Do not use while bathing.
2. Do not place the device where it can slide, fall or be pulled into water.
3. Close supervision is necessary when this device is used by, on or near children.
4. **KEEP JET NOZZLE ATTACHMENT AWAY FROM SMALL CHILDREN.** The nozzle is small enough to be swallowed and can become lodged in the throat.
5. Keep this device out of the reach of children when not in use.
6. This device is designed for use only in the oral cavity. Do not direct water in delicate areas, such as under the tongue, in the eye, ear or nose, or in other delicate areas of the body.
7. Use only attachments recommended by the manufacturer.
8. **DO NOT** operate this product if it is not working properly or it has been dropped or damaged. If damaged or inoperative, return the product to a service center for inspection and repair.
9. **NEVER** drop or insert any object into any opening on the device.
10. Do not disassemble the device. Damage to the product and/or personal injury may occur.
11. People with tooth or gum disease or people receiving oral treatment should consult their dentist before use.
12. People who experience tooth or gum pain may not be able to use this device and should consult their dentist.
13. **NEVER** use while drowsy.
14. Remove the batteries from the device if it will not be used for more than a month. Otherwise, electrical leakage may occur if the insulator is worn.
15. Fill the reservoir with water only.
16. Certain types of mouthwash may damage the equipment by causing the housing or water reservoir to crack. Therefore, do not use mouthwash in the water reservoir.

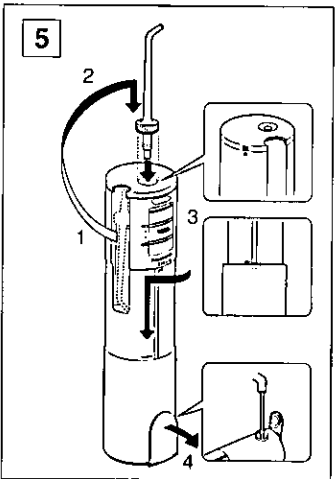
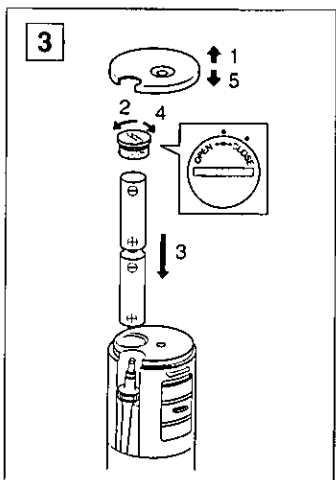
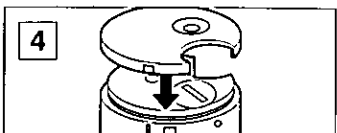
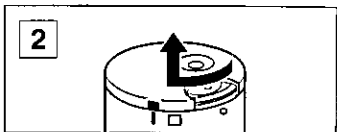
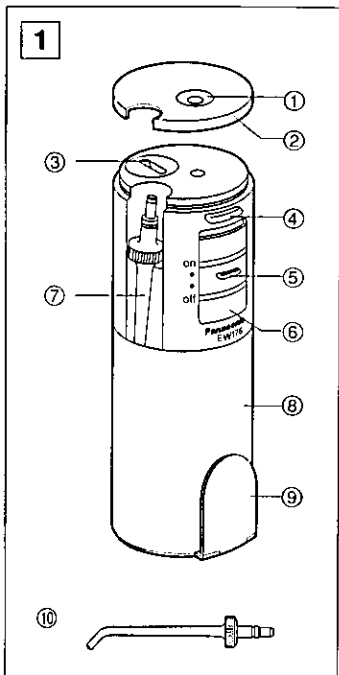

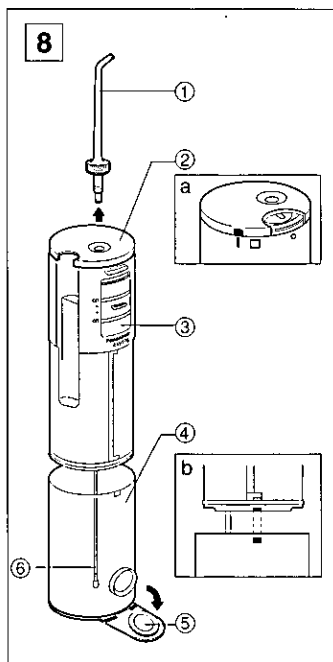
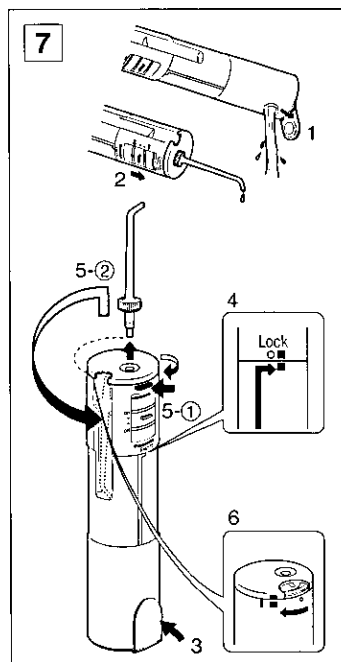
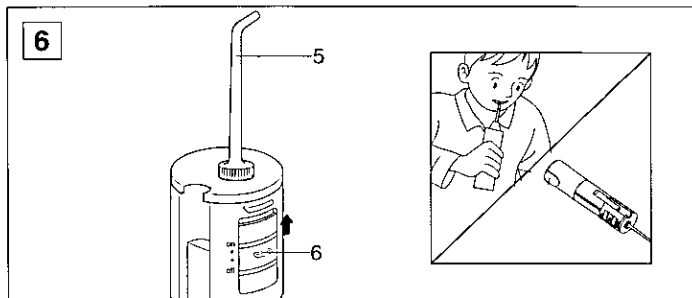

Index

ENGLISH	2
ESPAÑOL	10
FRANÇAIS	16

PARTS IDENTIFICATION

(Fig. 1)

Main unit

- ① Nozzle insertion hole
- ② Cap
- ③ Battery cover
- ④ Nozzle release button
- ⑤ Lock button
- ⑥ Switch
- ⑦ Nozzle compartment
- ⑧ Water reservoir

- There may be moisture inside the water reservoir and suction hose. This is moisture left from the distilled water used for product testing at the factory and is hygienically safe.

- ⑨ Water reservoir lid

Accessory

- ⑩ Nozzle (1)

BEFORE USE

Loading Batteries

- Be sure to wipe the unit before installing the batteries so that no water enters the battery compartment.
1. Align the cap with the mark on the unit as shown in Fig. 2 and remove the cap.
 2. Twist the battery cover to the OPEN position and open it (Fig. 3).
 3. Insert two 1.5-V alkaline (AA/LR6) batteries, ensuring correct "+" and "-" polarity.
 - The device can be used approximately 60 times (with one full reservoir of water per use) with a fresh set of Panasonic alkaline batteries.
 - With rechargeable batteries (Panasonic Super Ni-Cd 1000/DC 1.2-V, P-3SPS) installed, the device can be used approximately 60 times.

- Do not mix old and new batteries.

4. Twist the battery cover to the CLOSE position and close it.
5. Replace the cap, aligning the mark on the unit as shown in Fig. 4.

Note:

The batteries' power output is impaired at low temperatures.

CAUTION:

Do not throw batteries into a fire. Doing so may result in an accident or explosion.

USING YOUR ORAL IRRIGATOR (Figs. 5 & 6)

- Rinsing your mouth with mouthwash is not a substitute for proper dental care. Brush your teeth or dental prosthesis for at least five minutes immediately after every meal, then use the device.
1. Turn the cap to align its hole with the unit's nozzle insertion hole.
 2. Remove the nozzle from its compartment and insert firmly into the nozzle insertion hole until the nozzle clicks into place.
 3. Twist the water reservoir section to the left and pull it downward to the water reservoir usable line.
 4. Open the water reservoir lid and fill the reservoir with cold or warm water, not warmer than 104°F (40°C).
 - Do not put any toothpaste, powder or other chemicals into the water reservoir.
 - Certain types of mouthwash may damage the unit by causing the housing or reservoir to crack. Therefore, use only water in the water reservoir.

CAUTION

NEVER fill the water reservoir with hot water! Sensitive gums can be easily irritated or damaged by hot water.

5. Close the lid.
6. Lean over the sink and place the nozzle in your mouth. Close your lips slightly to prevent splattering.
 - Hold the device upright when in use. Excessive tilting can prevent the water from coming out of the nozzle.
7. Pressing the lock button, slide the switch up to turn on the device.
 - Be careful not to press the nozzle release button during use. If the release button is pressed, the water pressure may push and release the nozzle.

TIPS ON USE

1. Bend over the sink and hold the unit in an upright position with the nozzle tip pointing toward your teeth.
2. Keep your mouth opened slightly so that the water can flow out.
3. Starting in the back (molar) area and working toward the front teeth, systematically rinse all teeth and interdental spaces by:
 - a) directing the water jet flow at a right angle to the teeth and the area between the teeth and gums;
 - b) directing the water jet slowly along the teeth;
 - c) directing the water jet along the gumline with the nozzle tip at a right angle to the gum tissue;
 - d) cleaning between the teeth and around any braces, crowns or bridgework thoroughly.
 - In addition to using the oral irrigator and brushing and flossing your teeth, we recommend regular checkups by a dentist as part of a complete dental hygiene program.

PRECAUTION

- Do not turn the switch on before putting the nozzle in your mouth.
- Do not press the tip of the nozzle too firmly against your teeth or gums. Doing so may injure your gums.
- If you are suffering from tooth or gum disease or receiving oral treatment, consult a dentist before use.
- The device is designed exclusively for use in the oral cavity. Never use it for any other purpose.
- During the first several uses, light bleeding of the gums may occur. If your gums are healthy, any bleeding should stop in one to two weeks. If bleeding persists for two or more weeks, consult your dentist before continuing use.

AFTER USE (Fig. 7)

1. Open the water reservoir lid and pour out the water.

Caution: NEVER immerse the device in water.
2. Turn on the device for a few seconds until any water remaining inside the device and nozzle drains out completely.
3. Close the water reservoir lid.
4. Push the reservoir up and twist it to the right to lock it in place.
 - Be careful not to accidentally insert or pinch your finger.
5. Pressing the nozzle release button, remove the nozzle and place it into the nozzle compartment.
6. Turn the cap and secure the nozzle.
 - After rinsing the unit, wipe and dry it well before storing the unit to prevent contamination and bacterial growth.

MAINTENANCE

① Nozzle

Remove the nozzle from the device by pressing the nozzle release button. Rinse with water and wipe with a dry cloth.

② Cap

Remove the cap from the device by aligning the mark as shown in Fig. 8-a. Rinse with water and wipe with a dry cloth.

③ Main unit

Clean the main unit by wiping it with a cloth lightly dampened with liquid soap.

- Use only water or a neutral cleaning agent to clean the main unit. Never use caustic or abrasive agents (e.g., vinegar or lime-scale remover) because they may damage the device.

④ Reservoir

Align the reservoir replacing marks as shown in Fig. 8-b and pull the reservoir down to remove it.

Clean the inside with a soft brush or similar object if necessary. Wipe off any residue inside the reservoir. If the device will not be used for more than a week, be sure to dry the inside of the reservoir.

⑤ Water reservoir lid

Wipe off to prevent water leakage.

⑥ Hose

Be careful not to bend the hose. Doing so may damage the hose and result in a malfunction.

CAUTION

- Do not wash with hot water (exceeding 122°F or 50°C).
- Do not immerse the main unit in water.

Note:

If the device will not be used for more than a month, be sure to remove the batteries.

TRAVELING WITH THE PANASONIC ORAL IRRIGATOR

Thanks to its handy shape and compact size, the Panasonic Oral Irrigator is an ideal traveling companion. When using it on a trip, be sure to completely drain the reservoir and nozzle before putting the device away.

TROUBLESHOOTING -- Possible Causes and Remedies

Problem	Possible cause	Remedy
The device stops immediately after being switched on or does not operate at all.	Batteries are not inserted properly.	Insert the batteries properly. See page 6.
	Battery power is low.	Replace the batteries with new ones. See page 6.
Water pressure is too low or operating time is very short.	Battery power is low.	Replace the batteries with new ones. See page 6.
The pump is running but no water comes out of the nozzle.	The reservoir is empty.	Fill up reservoir with water.
	The reservoir is not pulled down enough.	Pull down the reservoir fully.
	Wrong position.	Use the device in an upright position with the nozzle pointing upwards.
	The nozzle is clogged or deformed.	Replace the nozzle.

If the device still does not function properly, stop using and contact an authorized service center or the store from which the device was purchased.

CAUTION

- Never attempt to repair the device yourself.
- If parts must be exchanged or replaced, or if the device malfunctions, contact an authorized service center.

SPECIFICATIONS

Power supply:	3 V DC (Two 1.5-V alkaline batteries (AA/LR6))
Pump frequency:	1600 pulses/minute
Water pressure:	approx. 440 kPa (approx. 4.5 kgf/cm ²)
Battery life:	approx. 20 minutes (with Panasonic alkaline AA/LR6 batteries)
Reservoir volume:	90 ml (approx. 20 seconds of use with new batteries)
Dimensions:	7-3/4" (H) x 1-3/4" (diameter.) (194 (H) x 46 (diameter) mm)
	5-1/4" (H) x 1-3/4" (diameter.) (135 (H) x 46 (diameter) mm) when the tank is closed.
Weight:	6 oz (170 g) excluding batteries

Specifications are subject to change without notice.

INTRODUCCIÓN

Muchísimas gracias por haber adquirido el irrigador oral portátil EW176. Con su chorro de agua de 1.600 pulsaciones por minuto, el irrigador oral portátil limpia sus dientes y encías de forma suave pero concienzuda, eliminando las partículas de comida atrapadas y reduciendo las bacterias que pueden causar gingivitis y otras enfermedades periodontales. Cuando se utilice en combinación con cepillo de dientes e hilo dental, el irrigador oral portátil le ayudará a tener unos dientes y encías más sanos.

Antes de utilizar este aparato, lea completamente estas instrucciones y guárdelas para utilizarlas como referencia en el futuro.

PRECAUCIONES DE SEGURIDAD IMPORTANTES

1. No lo utilice mientras se baña.
2. No ponga el aparato donde pueda deslizarse, caerse o introducirse en el agua.
3. Cuando este aparato sea utilizado por un niño, con un niño o cerca de él deberá realizarse una supervisión cuidadosa.
4. **MANTENGA LA BOQUILLA DEL CHORRO DE AGUA ALEJADA DE LOS NIÑOS PEQUEÑOS.** La boquilla es muy pequeña y puede ser tragada y quedarse alojada en la garganta.
5. Mantenga este aparato fuera del alcance de los niños cuando no lo utilice.
6. Este aparato ha sido diseñado para ser utilizado solamente en

la cavidad oral. No dirija el agua a zonas delicadas tales como debajo de la lengua, los ojos, la nariz u otras partes delicadas del cuerpo.

7. Utilice solamente los accesorios recomendados por el fabricante.
8. **NO** utilice este aparato si no funciona correctamente o si se ha caído o estropeado. Si se ha estropeado y no funciona, devuelva el producto a un centro de servicio para inspeccionarlo y repararlo.
9. **NUNCA** deje caer el aparato ni inserte ningún objeto extraño por cualquiera de sus aberturas.
10. No desmonte el aparato. Se pueden producir daños en el producto y/o lesiones personales.
11. Las personas con enfermedades de los dientes o encías, o las que estén recibiendo tratamiento oral deberán consultar a sus dentistas antes de utilizar este aparato.
12. Las personas con dolores de dientes o encías no deberán utilizar este aparato, y deberán consultar a sus dentistas.
13. **NUNCA** utilice este aparato teniendo sueño.
14. Quite las pilas del aparato si no va a utilizarlo durante más de un mes. De lo contrario pueden producirse fugas eléctricas si el aislador está desgastado.
15. Llene el depósito de agua sólo con agua.
16. Ciertos tipos de enjuagues pueden estropear el aparato haciendo que su caja o depósito de agua se agrieten. Por lo tanto, no utilice enjuagues en el depósito de agua.

IDENTIFICACIÓN DE LAS PIEZAS (Figura 1)

Unidad principal

- ① Agujero de inserción de la boquilla
- ② Tapa
- ③ Cubierta de las pilas
- ④ Botón de liberación de la boquilla
- ⑤ Botón de bloqueo
- ⑥ Interruptor
- ⑦ Compartimiento de la boquilla
- ⑧ Depósito de agua
 - En el interior del depósito de agua y de la manguera de succión puede haber humedad. Ésta es humedad que ha quedado del agua destilada utilizada para probar el aparato en fábrica, e higiénicamente no presenta ningún problema.
- ⑨ Tapa del depósito de agua

Accesorios

- ⑩ Boquilla (1)

ANTES DE UTILIZAR EL APARATO

Carga de las pilas

- Asegúrese de limpiar la unidad antes de instalar las pilas para que no entre agua en el compartimiento de las pilas.
1. Alinee la tapa con la marca de la unidad como se muestra en la figura 2 y quite la tapa.
 2. Gire la cubierta de las pilas hasta la posición ON y ábrala (figura 3).
 3. Inserte dos pilas alcalinas de 1,5 V (AA/LR6), asegurándose de poner las polaridades "+" y "-" en las posiciones correctas.

- Con pilas alcalinas Panasonic nuevas, el aparato puede utilizarse aproximadamente 60 veces (con un depósito lleno de agua por uso).
 - Con baterías instaladas (Panasonic Super Ni-Cd 1000/CC 1,2 V, P-3SPS), el aparato puede utilizarse 60 veces aproximadamente.
 - No mezcla pilas nuevas y viejas.
4. Gire la cubierta de las pilas hacia la posición CLOSE y ciérrala.
 5. Vuelva a poner la tapa alineando la marca de la unidad como se muestra en la figura 4.

Nota:

La potencia de las pilas se reduce a bajas temperaturas.

PELIGRO

No tire las pilas al fuego. De lo contrario, puede causar un accidente o una explosión.

UTILIZACIÓN DE SU IRRIGADOR ORAL

(Figuras 5 y 6)

- Enjuagarse la boca con enjuague o agua no es un sustituto para el cuidado apropiado de su boca. Cepille sus dientes o prótesis dental durante un mínimo de cinco minutos inmediatamente después de cada comida y luego utilice el aparato.
1. Gire la tapa para alinear su agujero con el agujero de inserción de la boquilla de la unidad.

2. Quite la boquilla de su compartimiento e insértela firmemente en el orificio de inserción de la boquilla hasta que ésta quede instalada haciendo un ruido seco.
3. Gire la sección del depósito de agua hacia la izquierda y bájela hasta la línea de utilización del depósito de agua.
4. Abra la tapa del depósito de agua y llénelo con agua fría o templada que no supere los 40°C.
 - No ponga pasta de dientes, polvos u otros productos químicos en el interior del depósito de agua.
 - Ciertos tipos de enjuagues pueden estropear el aparato haciendo que su caja o depósito de agua se agrieten. Por lo tanto, no utilice enjuagues en el depósito de agua.

PRECAUCIÓN

NUNCA llene el depósito con agua caliente. El agua caliente pueden irritar o lesionar fácilmente las encías.

5. Cierre la tapa.
6. Inclínese sobre el lavabo y ponga la boquilla en su boca. Cierre ligeramente sus labios para evitar salpicar.
 - Sujete el aparato en posición vertical cuando lo utilice. La inclinación excesiva puede impedir que el agua salga por la boquilla.
7. Presionando el botón de bloqueo, deslice el interruptor hacia arriba para encender el aparato.
 - Tenga cuidado de no presionar el botón de liberación de la boquilla durante la utilización. Si lo

presiona, la presión del agua podrá empujar y soltar la boquilla.

CONSEJOS PARA LA UTILIZACIÓN

1. Inclínese sobre el lavabo y sujete el aparato en posición vertical con la punta de la boquilla orientada hacia sus dientes.
2. Mantenga la boca ligeramente abierta para que el agua pueda salir.
3. Empezando por la zona de los dientes traseros (los molares) y avanzando hacia los dientes delanteros, aclare sistemáticamente cada diente y espacio entre dientes:
 - Ⓐ dirigiendo el chorro de agua en ángulo recto hacia los dientes y el área que se encuentra entre los dientes y las encías,
 - Ⓑ dirigiendo el chorro de agua lentamente a lo largo de los dientes para realizar la limpieza máxima,
 - Ⓒ dirigiendo el chorro de agua a lo largo de la línea de las encías, con la punta de la boquilla en ángulo recto hacia el tejido de las encías y,
 - Ⓓ limpiando concienzudamente entre los dientes y alrededor de cualquier aparato, coronas o puentes.
- Además de utilizar el irrigador oral, un cepillo de dientes e hilo dental, recomendamos las revisiones periódicas de un dentista como parte de un programa de higiene dental completo.

PRECAUCIONES

- No encienda el aparato antes de poner la boquilla en su boca.
- No presione la punta de la boquilla con demasiada fuerza contra sus dientes o encías. De lo contrario podrá lesionar sus encías.
- Si tiene enfermedades en los dientes o en las encías o está recibiendo tratamiento oral, consulte a un dentista antes de utilizar el aparato.
- El aparato ha sido diseñado exclusivamente para ser utilizado en la cavidad oral. Nunca lo utilice con ninguna otra finalidad.
- Durante las primeras veces que utilice el aparato sus encías podrán sangrar ligeramente. Si sus encías están saludables dejará de sangrar en una o dos semanas. Si sigue sangrando durante más de dos semanas, consulte a su dentista antes de continuar utilizando el aparato.

DESPUÉS DE UTILIZAR EL APARATO (Figura 7)

1. Abra la tapa del depósito de agua y meta el agua.

Precaución: NUNCA sumerja el aparato en agua.

2. Encienda el aparato durante unos pocos segundos hasta que el agua que queda en el interior de la unidad y de la boquilla se drene completamente.
3. Cierre la tapa del depósito de agua.
4. Empuje el depósito hacia arriba y gírelo hacia la derecha para dejarlo bloqueado en su lugar.
 - Tenga cuidado para no meter o pellizcarse un dedo por accidente.

5. Presionando el botón de liberación de la boquilla, quite la boquilla y póngala en su compartimiento.
6. Gire la tapa y asegure la boquilla.
 - Después de aclarar la unidad, límpiela y séquela bien antes de guardarla para impedir que se contamine y puedan aparecer bacterias.

MANTENIMIENTO

① Boquilla

Quite la boquilla del aparato presionando el botón de liberación de la boquilla. Aclare con agua y luego pase un paño seco.

② Tapa

Quite la tapa del aparato alineando la marca como se muestra en la figura 8-a. Aclare con agua y luego pase un paño seco.

③ Unidad principal

Limpie la unidad principal pasando un paño humedecido ligeramente en jabón líquido.

- Utilice solamente agua o agente de limpieza neutro para limpiar la unidad principal. Nunca utilice sosa cáustica o agentes abrasivos (vinagre o limpiadores de cal o sarro por ejemplo) porque pueden estropear el aparato.

④ Depósito

Alinee las marcas de sustitución del depósito como se muestra en la figura 8-b y tire del depósito hacia abajo para quitarlo.

Limpie el interior con un cepillo blando u objeto similar si es necesario.

Limpie los residuos que pueda haber en el interior del depósito.

Si el aparato no va a ser utilizado durante más de una semana, asegúrese de secar su interior.

⑤ **Tapa del depósito de agua**
Séquela para impedir las fugas de agua.

⑥ **Manguera**
Tenga cuidado para no doblar la manguera. De lo contrario ésta podrá estropearse y causar un fallo en el funcionamiento.

PRECAUCIÓN

- No lave el aparato con agua caliente (a más de 50°C).
- No sumerja la unidad principal en agua.

Nota:

Asegúrese de quitar las pilas si el aparato no va a ser utilizado durante más de un mes.

VIAJANDO CON EL IRRIGADOR ORAL PANASONIC

Gracias a su forma práctica y tamaño compacto, el irrigador oral Panasonic es el compañero ideal para viajar. Cuando lo utilice en un viaje, asegúrese de vaciar completamente el depósito y la boquilla antes de guardarlo.

SOLUCIÓN DE PROBLEMAS – Causas posibles y remedios

Problema	Causa posible	Remedio
El aparato se para inmediatamente después de haberlo encendido o no funciona en absoluto.	Las pilas están mal insertadas.	Inserte correctamente las pilas. Consulte la página 11.
	Las pilas están casi agotadas.	Sustituya las pilas por otras nuevas. Consulte la página 11.
La presión del agua está demasiado baja o el tiempo de operación es demasiado corto.	Las pilas están casi agotadas.	Sustituya las pilas por otras nuevas. Consulte la página 11.
La bomba funciona pero no sale agua por la boquilla.	El depósito está vacío.	Llene el depósito con agua.
	El depósito no está lo suficientemente bajo.	Tire firmemente hacia abajo del depósito.
	Posición equivocada.	Utilice el dispositivo en posición vertical con la boquilla hacia arriba.
	La boquilla está obstruida o deformada.	Sustituya la boquilla.

Si el dispositivo sigue sin funcionar correctamente, deje de utilizarlo y póngase en contacto con un centro de servicio autorizado o con la tienda donde lo adquirió.

PRECAUCIÓN

- Nunca intente reparar el aparato usted mismo.
- Si tiene que intercambiar o sustituir piezas, o si el dispositivo funciona mal, póngase en contacto con un centro de servicio autorizado.

ESPECIFICACIONES

Alimentación: 3 V CC [dos pilas alcalinas de 1,5 V (AA/LR6)]

Frecuencia de la bomba: 1.600 impulsos/minuto

Presión del agua: 440 kPa aproximadamente
(4,5 kgf/cm² aproximadamente)

Duración de las pilas: 20 minutos aproximadamente (con pilas alcalinas Panasonic AA/LR6)

Volumen del depósito: 90 ml (20 segundos aproximadamente de uso con pilas nuevas)

Dimensiones: 194 (alto) x 46 (diámetro) mm
135 (alto) x 46 (diámetro) mm cuando el depósito está cerrado

Peso: 170 g excluyendo las pilas

Las especificaciones están sujetas a cambios sin previo aviso.

Introduction

Nous vous remercions d'avoir choisi l'irrigateur bucal Panasonic EW176. Avec son jet d'eau de 1 600 impulsions par minute, l'irrigateur bucal Panasonic assure un nettoyage en douceur et en profondeur des dents et des gencives, retirant les particules de nourriture coincées et réduisant les bactéries susceptibles de provoquer des gingivites et autres affections périodontales. Combiné à un brossage et à l'utilisation d'une soie dentaire réguliers, l'irrigateur bucal Panasonic aide à conserver des dents et des gencives en bonne santé.

Avant d'utiliser l'appareil, lire attentivement tout ce mode d'emploi. Le conserver pour pouvoir s'y référer.

Consignes de sécurité importantes

1. Ne pas utiliser en prenant un bain.
2. Ne pas mettre l'appareil à un endroit où il risque de glisser, de tomber ou d'être attiré dans l'eau.
3. Assurer une surveillance étroite si l'appareil est utilisé par, sur ou à proximité d'enfants.
4. **ELOIGNER LA BUSE A JET D'EAU DES JEUNES ENFANTS.** La buse est suffisamment petite pour pouvoir être avalée, et elle pourrait rester coincée dans la gorge.
5. Ranger l'appareil hors de portée des jeunes enfants lorsqu'on ne s'en sert pas.
6. L'appareil est conçu exclusivement pour la cavité bucale. Ne pas diriger le jet d'eau sur des parties sensibles, par exemple sous la langue, dans les yeux, les oreilles ou le nez, ni sur aucune autre partie sensible du corps.
7. Utiliser exclusivement les accessoires recommandés par le fabricant.
8. **NE PAS** utiliser l'appareil s'il ne fonctionne pas correctement ou qu'il est tombé ou endommagé. S'il est endommagé ou qu'il ne fonctionne pas, l'apporter à un service après-vente pour qu'il y soit inspecté et réparé.
9. **NE JAMAIS** faire tomber l'appareil ni insérer de corps étrangers dans les ouvertures.
10. Ne pas démonter l'appareil. Cela risque de provoquer des dommages de l'appareil et/ou des blessures.
11. Les personnes souffrant d'affections dentaires ou gingivales ou suivant un traitement bucal devront consulter leur dentiste avant d'utiliser l'appareil.
12. Les personnes souffrant des dents ou des gencives risquent de ne pas pouvoir utiliser l'irrigateur bucal; elles devront consulter leur dentiste au préalable.
13. **NE JAMAIS** utiliser l'appareil en état de somnolence.
14. Retirer les piles de l'appareil s'il doit rester inutilisé pendant un certain temps. Sinon, l'usure de l'isolant risque de provoquer une fuite d'électrolyte.
15. Remplir le réservoir uniquement avec de l'eau
16. Certains types de bains de bouche risquent d'endommager l'appareil en provoquant des fissures dans le boîtier ou le

réservoir d'eau. En conséquence, ne pas mettre de bords de bouche dans le réservoir d'eau.

Nomenclature des pièces (Fig. 1)

Appareil principal

- ① Orifice d'insertion de la buse
- ② Capuchon
- ③ Couvercle des piles
- ④ Bouton de dégagement de la buse
- ⑤ Bouton de verrouillage
- ⑥ Interrupteur
- ⑦ Logement de la buse
- ⑧ Réservoir d'eau
 - Il risque d'y avoir de l'humidité à l'intérieur du réservoir d'eau et du tuyau d'aspiration. Il s'agit d'un reste de l'eau distillée utilisée lors des essais du produit en usine ; elle ne présente aucun danger pour l'hygiène.
- ⑨ Couvercle du réservoir d'eau

Accessoires

- ⑩ Buse (1)

Avant l'utilisation

Chargement des piles

- Bien essuyer l'appareil avant d'y insérer les piles de façon qu'il ne pénètre pas d'eau dans le logement des piles.
1. Aligner le capuchon sur le repère de l'appareil comme indiqué à la Fig. 2 et retirer le capuchon.
 2. Tourner le couvercle des piles sur la position OPEN ("ouvert") pour l'ouvrir (Fig. 3).

3. Insérer deux piles alcalines de 1,5 V (AA/LR6) en veillant à respecter les polarités "+" et "-".
 - L'appareil peut fonctionner environ 60 fois (avec un réservoir plein d'eau à chaque utilisation) avec un jeu de piles alcalines Panasonic neuves.
 - Avec des batteries rechargeables (Panasonic Super Ni-Cd 1000/CC 1,2 V, P-3SPS), l'appareil pourra fonctionner environ 60 fois.
 - Ne pas utiliser en même temps une pile neuve et une pile ayant déjà servi.
4. Tourner le couvercle des piles sur la position CLOSE ("fermé") pour le refermer.
5. Remettre le capuchon en place en l'alignant sur le repère de l'appareil, comme indiqué à la Fig. 4.

Remarque :

La puissance des piles diminue à basse température.

DANGER :

Ne pas jeter les piles au feu. Cela risquerait de provoquer un accident ou une explosion.

Utilisation de l'irrigateur bucal Panasonic

(Fig. 5 6)

- Le fait de se rincer la bouche à l'eau ou avec un bain de bouche ne saurait remplacer un entretien dentaire approprié. Se brosser les dents ou les prothèses dentaires au moins cinq minutes après chaque repas, puis utiliser l'appareil.

1. Tourner le capuchon pour aligner son orifice sur l'orifice d'insertion de la buse de l'appareil.
2. Sortir la buse de son logement et l'insérer à fond dans l'orifice d'insertion de la buse jusqu'à ce qu'elle se verrouille dans un dé clic.
3. Tourner la section du réservoir d'eau vers la gauche et la tirer vers le bas jusqu'au trait limite d'utilisation du réservoir d'eau.
4. Ouvrir le couvercle du réservoir d'eau et remplir le réservoir d'eau froide ou d'eau tiède ne dépassant pas 40°C.
 - Ne pas mettre de dentifrice, poudre ni aucun autre produit chimique dans le réservoir d'eau.
 - Certains types de bains de bouche risquent d'endommager l'appareil en provoquant des fissures dans le boîtier ou le réservoir d'eau. En conséquence, ne pas mettre de bains de bouche dans le réservoir d'eau.
5. Refermer le couvercle.
6. Se pencher au-dessus du lavabo et placer la buse dans la bouche. Fermer légèrement les lèvres pour éviter que l'eau ne gicle.
 - Tenir l'appareil à la verticale pour l'utiliser. Ne pas trop l'incliner car l'eau risquerait de ne plus pouvoir sortir par la buse.
7. Tout en appuyant sur le bouton de verrouillage, glisser l'interrupteur vers le haut pour mettre l'appareil en marche.
 - Faire attention de ne pas appuyer sur le bouton de dégageage de la buse pendant l'utilisation. La pression d'eau pourrait agir sur la buse et l'éjecter.

Conseils d'utilisation

1. Se pencher au-dessus du lavabo et tenir l'appareil à la verticale, l'extrémité de la buse étant dirigée vers les dents.
2. Garder la bouche légèrement ouverte pour que l'eau puisse s'écouler.
3. En commençant par les dents du fond (molaires) et en avançant progressivement vers les dents de devant, rincer systématiquement toutes les dents et les espaces interdentaires en :
 - Ⓐ dirigeant le jet d'eau à angle droit sur les dents et la section entre les dents et les gencives ;
 - Ⓑ dirigeant lentement le jet d'eau le long des dents pour obtenir le nettoyage maximal ;
 - Ⓒ dirigeant le jet d'eau le long de la ligne gingivale, l'extrémité de la buse étant à angle droit par rapport au tissu gingival ; et
 - Ⓓ nettoyant bien entre les gencives et autour des arcs dentaires, couronnes et bridges.
 - Pour assurer une hygiène dentaire maximale, il est recommandé, outre l'irrigateur bucal, d'utiliser une brosse à dents et de la soie dentaire, et de se faire vérifier

ATTENTION

NE JAMAIS remplir le réservoir d'eau chaude ! L'eau chaude pourrait irriter ou endommager les gencives sensibles.

5. Refermer le couvercle.

6. Se pencher au-dessus du lavabo et placer la buse dans la bouche. Fermer légèrement les lèvres pour éviter que l'eau ne gicle.

- Tenir l'appareil à la verticale pour l'utiliser. Ne pas trop l'incliner car l'eau risquerait de ne plus pouvoir sortir par la buse.

régulièrement les dents par un dentiste.

Précautions

- Ne pas mettre l'irrigateur bucal en marche avant d'avoir introduit la buse dans la bouche.
- Ne pas appuyer trop fort l'extrémité de la buse contre les dents ou les gencives. L'on risquerait de se blesser les gencives.
- Les personnes souffrant d'affections dentaires ou gingivales ou suivant un traitement bucal devront consulter un dentiste avant d'utiliser l'appareil.
- L'appareil est conçu exclusivement pour la cavité bucale. Ne l'utiliser à aucune autre fin.
- Lors des premières utilisations, les gencives risquent de saigner légèrement. Si les gencives sont saines, le saignement cessera au bout d'une ou deux semaines. Si le saignement se prolonge au-delà de deux semaines, consulter un dentiste avant de continuer à utiliser l'appareil.

Après l'utilisation (Fig. 7)

1. Ouvrir le couvercle du réservoir d'eau et jeter l'eau.

Attention: NE JAMAIS immerger l'appareil dans l'eau.

2. Faire marcher l'appareil pendant quelques secondes jusqu'à ce que toute l'eau restant à l'intérieur de l'appareil et de la buse soit vidée.
3. Refermer le couvercle du réservoir d'eau.

4. Pousser le réservoir vers le haut et le tourner vers la droite pour le verrouiller.

- Faire attention de ne pas se pincer ou se coincer accidentellement les doigts.

5. Appuyer sur le bouton de dégageage de la buse pour enlever la buse, et mettre la buse dans le logement de la buse.
6. Tourner le capuchon à fond pour fixer la buse.
 - Rincer l'appareil, et bien l'essuyer et le sécher avant de le ranger pour éviter toute contamination et croissance bactérienne.

Entretien

① Buse

Enlever la buse de l'appareil en appuyant sur le bouton de dégageage de la buse. La rincer à l'eau et l'essuyer avec un chiffon sec.

② Capuchon

Retirer le capuchon de l'irrigateur bucal en l'alignant sur le repère, comme indiqué à la Fig. 8-a. Le rincer à l'eau et l'essuyer avec un chiffon sec.

③ Appareil principal

Nettoyer l'appareil principal en l'essuyant avec un chiffon légèrement imbibé de savon liquide.

- Utiliser uniquement de l'eau ou un agent de nettoyage neutre pour nettoyer l'appareil principal. Ne jamais utiliser de produits caustiques ni d'agents abrasifs (par ex. du vinaigre ou du détartrant) car ils pourraient endommager l'appareil.

④ Réservoir

Aligner les repères de mise en place du réservoir comme indiqué à la Fig. 8-b, et tirer le réservoir vers le bas pour l'enlever.

Au besoin, nettoyer l'intérieur du réservoir avec une brosse douce ou tout objet similaire.

Enlever tous les résidus à l'intérieur du réservoir. Si l'appareil doit rester inutilisé pendant plus d'une semaine, bien sécher l'intérieur du réservoir.

⑤ Couvercle du réservoir d'eau

L'essuyer pour le sécher et éviter toute fuite d'eau.

⑥ Tuyau

Faire attention de ne pas plier le tuyau. Cela pourrait l'endommager ou provoquer une anomalie.

Attention

- Ne pas laver avec de l'eau chaude (à plus de 50°C).
- Ne pas immerger l'appareil principal dans l'eau

Remarque :

Si l'appareil doit rester inutilisé pendant plus d'un mois, bien sortir les piles.

Utilisation de l'irrigateur bucal Panasonic en voyage

Grâce à son design pratique et à son format compact, l'irrigateur bucal Panasonic est un compagnon de voyage idéal. Lorsqu'on l'utilise en voyage, bien vider complètement l'eau du réservoir et de la buse avant de le ranger.

Dépannage -- Causes possibles et corrections

Problème	Cause possible	Correction
L'appareil s'arrête dès qu'il est mis en marche ou il ne fonctionne pas du tout.	Les piles ne sont pas insérées correctement.	Insérer les piles correctement. Voir page 17.
	Les piles sont faibles.	Remplacer les piles par des neuves. Voir page 17.
La pression d'eau est trop faible ou la durée de fonctionnement est très courte.	Les piles sont faibles.	Les remplacer par des neuves. Voir page 17.
La pompe fonctionne mais l'eau ne sort pas par la buse.	Le réservoir est vide.	Remplir le réservoir d'eau.
	Le réservoir n'est pas assez tiré vers le bas.	Tirer le réservoir à fond vers le bas.
	Mauvaise position.	Utiliser l'appareil à la verticale et avec la buse dirigée vers le haut.
	La buse est encrassée ou déformée.	Remplacer la buse.

Si l'appareil ne fonctionne toujours pas correctement, cesser de l'utiliser et contacter un service après-vente agréé ou le magasin d'achat.

Attention

- Ne jamais tenter de réparer l'appareil soi-même.
- Si l'on doit échanger ou remplacer des pièces ou si l'appareil ne fonctionne pas normalement, contacter un service après-vente agréé.

Fiche technique

Alimentation : 3 V CC (deux piles alcalines de 1,5 V (AA/LR6))

Fréquence de la pompe: 1 600 impulsions/minute

Pression d'eau : Environ 440 kPa (Environ 4,5 kgf/cm²)

Autonomie des piles: Environ 20 minutes (avec des piles alcalines Panasonic AA/LR6)

Contenance du réservoir: 90 ml (environ 20 secondes d'utilisation avec des piles neuves)

Dimensions: 194 (H) x 46 (dia.) mm

135 (H) x 46 (dia.) mm lorsque le réservoir est fermé.

Poids: 170 g (sans les piles)

Les spécifications sont sujettes à modification sans préavis.

Matsushita Electric Works, Ltd.
1048, Kadoma, Osaka 571-8686, Japan